

ProfiPAD – rychlý návod

Obsah balení

Balení pokladny obsahuje PROFIPAD s integrovanou tiskárnou a NABÍJECÍ KOLÉBKU s adaptérem.



První zapnutí

Po vybalení ProfiPADu zapojte napájecí adaptér (1) do elektrické zásuvky. ProfiPAD vložte do nabíjecí kolébky (2) a plně nabijte. Pokud budete používat mobilní internet, vložte nejdříve SIM kartu (4).

Zapínací tlačítko najdete **na pravé straně** (3). Stačí ho déle podržet a pokladnu zapnete nebo vypnete. Po spuštění počkejte, až se načte hlavní obrazovka s ikonami.

Vložení a výměna papíru

Kotouček s účtenkovým papírem vyměníte tak, že odklopíte víko integrované tiskárny a kotouček vložíte dle obrázku. Povytáhněte jeho konec o cca 5 cm a přiklopte víko.

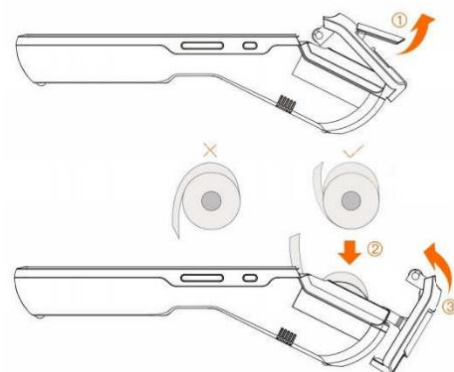

Kotoučky vhodné pro ProfiPAD jsou šíře 57mm a max. 40 mm návin.

<https://www.profipokladny.cz/kotoucky-termo-57x40mm-baleni-10-ks/>

Nastavení tiskárny

Tiskárna se zapne **společně se spuštěním ProfiPADu**. Není ji tedy nutné spouštět zvlášť.

Na hlavní obrazovce si **otevřete Nastavení**  a vyberte nabídku **Bluetooth**. Přesuňte posuvník doprava **do polohy Zapnuto** a v seznamu Dostupná zařízení **vyberte InnerPrinter**. Tím **tiskárnu propojíte** s ProfiPADem.

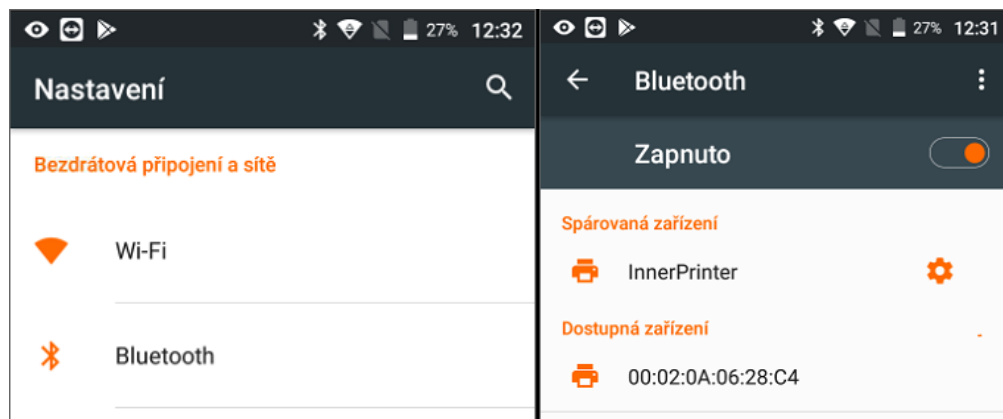

Profi Účtenka – základní nastavení

Pokud v ProfiPADu nemáte aplikaci Profi Účtenka, na hlavní obrazovce kliknete na  Aplikace trh a Profi Účtenku si stáhnete.

1. Pomocí USB kabelu **propojte ProfiPAD se svým počítačem**, do kterého jste si z Daňového portálu stáhli certifikát pro EET. Certifikát s **koncovkou .p12** vložte do složky Download v ProfiPADu.
2. **Spusťte Profi Účtenku** z hlavní plochy. Ukáže se vám průvodce aplikací. Na jeho konci vyplníte požadované údaje o svém podnikání.
3. V pravém horním rohu obrazovky kliknete na ikonu tří vodorovných čar nad sebou a **přejdete do Nastavení**.
4. Otevřete si **záložku Firma** a vyplníte potřebné údaje, jako je adresa nebo ne/pláte DPH.
5. Dále si otevřete záložku Zařízení. Stisknete **Přidat tiskárnu**, vyberete Bluetooth a poté Inner Printer. Aplikace vám napíše, že jste úspěšně připojili tiskárnu. Spojení zkontrolujete tak, že kliknete na tlačítko **Test tiskárny**. Po správném nastavení se vytiskne kontrolní účtenka.
6. Přejdete na **záložku EET**. Nastavíte DIČ, ID provozovny (číslo zjistíte ve svém účtu na Daňovém portále) a ID pokladny (zvolíte si libovolné číslo).
7. Stisknete tlačítko **Načíst certifikát**. Otevře se vám prohlížeč souborů, ve kterém si najdete složku Download a v ní vyberete certifikát. Zadáte heslo certifikátu (tzv. soukromý klíč) a poté kliknete na **Test EET**. Aplikace vám ukáže, jestli jste řádně připojení k EET.

Další rady, návody a novinky najdete na webu profifuctenka.cz.